

schülke -+



Berührungslos bedienbarer "3-in-1"-Spender für Händedesinfektionsmittel und Waschlotionen in 500 ml-Flaschen.

Präparatespender RX 5 T

Unser Plus:

- berührungsloser Spender passend für alle 500 ml-Flaschen
- 3-in-1-Lösung: auf dem Tisch, an der Wand oder auf der Säule* einsetzbar
- einfacher Flaschenwechsel
- einfache Montage an Wand und Edelstahlsäule
- formschöner, robuster Kunststoffspender
- integrierte Tropfschale
- einfache Aufbereitung mittels alkoholischer Wischdesinfektion (z. B. mikrozid® AF)
- Stromversorgung durch 4 C-Batterien
- lange Batterielaufzeit

Funktionsbeschreibung

Einfache und exakte Dosierung von Händedesinfektionsmittel und Waschlotionen

- dosiert die benötigten Produkte über einen Sensor in einer Dosiermenge von ca. 1,5 ml
- individuell einstellbare Hubanzahl (1 – 3 Hübe)
- austauschbare Dosierpumpe
- auch für Einwegpumpen geeignet

Technische Daten

- für 500 ml-Flaschen
- Hubanzahl verstellbar: 1 – 3
- Füllstandkontrolle: ständig durch transparenten Behälter
- Batterien und Schrauben sind im Lieferumfang enthalten
- Maße: B 102 x H 269 x T 142 (mit Rückwand)

* Edelstahlsäule separat erhältlich

Technische Angaben

| | |
|----------------|--|
| Gehäuse: | Kunststoff |
| Wandhalterung: | Kunststoff |
| Dosierung: | 1,5 ml / Hub |
| Gewicht: | 0,930 kg / 0,653 kg (mit / ohne Batterien) |
| Montage: | Wandmontage mit 3 Schrauben und Dübeln (inkludiert) bzw. einfache Montage auf die Edelstahlsäule* durch Aufschrauben |
| Batterien: | 4x Baby C / LR14 (im Lieferumfang enthalten) |

Abmessungen

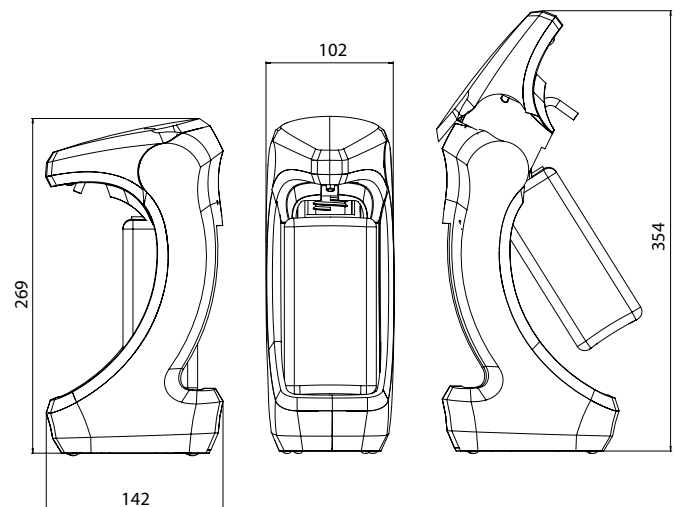

RX 5 T | Abmessungen in mm



Präparatespender RX 5 T

Bestellinformation

| Artikel | Art.-Nr. |
|---|----------|
| RX 5 Touchless 500 ml (Spender inkl. Wandhalteplatte) | 60000292 |
| RX 5 Edelstahlsäule | 60000326 |
| Einwegpumpe RX 5 | 60000383 |
| Kunststoffpumpe RX 5 | 60000384 |
| Auffangschale RX 5 T | 60000404 |
| Wandhalteplatte RX 5 | 60000385 |

Umweltinformation

schülke stellt seine Produkte nach fortschrittlichen, sicheren und umweltschonenden Verfahren wirtschaftlich und unter Einhaltung hoher Qualitätsstandards her.

Information

Einen Überblick zum Produkt finden Sie im Internet unter www.schuelke.at.

Für individuelle Fragen wenden Sie sich bitte an den für Sie zuständigen schülke-Außendienstmitarbeiter oder an cs.l.austria@schuelke.com

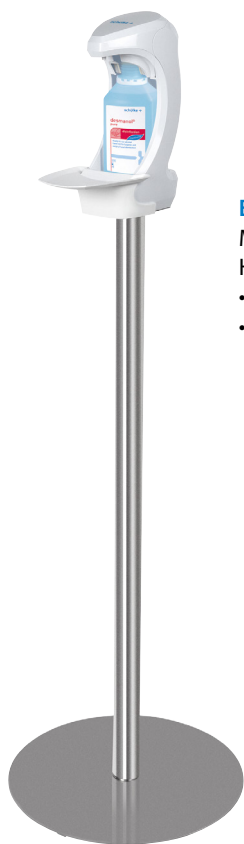

Edelstahlsäule

Maße:

Höhe 122,3 cm (mit Spender)

- mit Schloss
- mit Anti-Fingerprint-Beschichtung

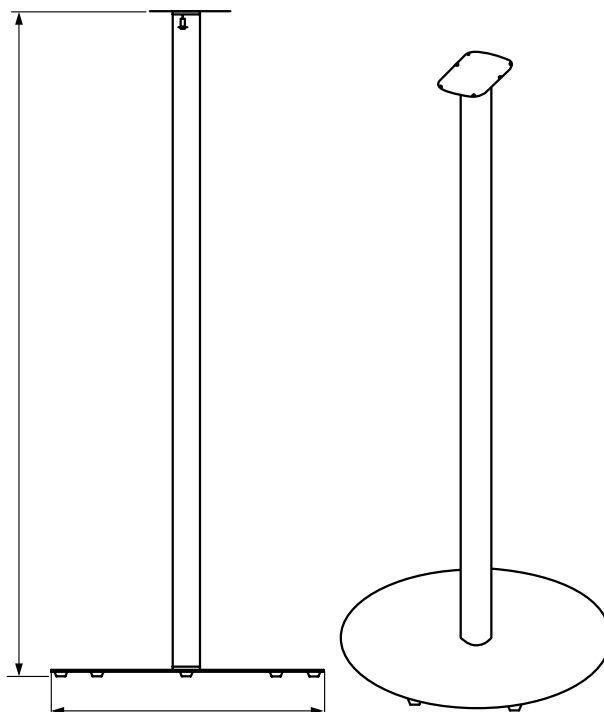

Edelstahlsäule | Abmessungen in mm



Die Schülke & Mayr GmbH ist im Besitz einer Herstellungserlaubnis nach §13 AMG Abs.1 und von GMP-Zertifikaten für Arzneimittel.

schülke Österreich
Schülke & Mayr GmbH
Seidengasse 9
1070 Wien, Österreich
Tel. +43 (1) 523 25 01
Fax +43 (1) 523 25 01 - 60
www.schuelke.at
office.austria@schuelke.com